

СПЕЦИФИКАЦИЯ

ВИД ТОВАРА: Варочные поверхности ТИП ПОВЕРХНОСТИ: Сахара СЕРИЯ: TREND LINE 600 МОДЕЛЬ: FHTL 604 3G TC SH E

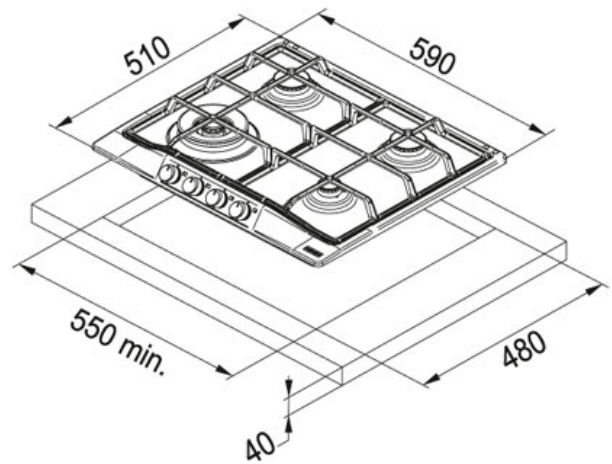

Информация о товаре

Артикул	106.0183.098
Тип	Независимая газовая варочная поверхность
Кол-во конфорок	4
Мощность (Вт)	Экономичная 1000Вт Средней мощности 2x1750Вт Тройная корона 3300Вт
Напряжение (В)	220-240
Тип управления	Поворотные ручки
Решетки	Чугун
Размеры	590 ммx510 мм
Размеры выреза	550 ммx480 мм
Глубина	40 мм

Особенности

-  Газ-контроль
-  Комплект ручек (опция)
-  Электроподжиг
-  Ширина
-  чугунные решетки (опция)
-  Нержавеющая сталь AISI 304

Аксессуары

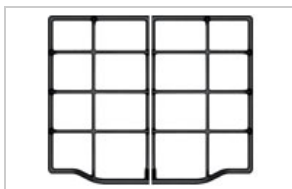

112.0188.650



112.0188.696



112.0188.698

Подходящие товары



110.0017.941



110.0017.957



116.0183.307