

# СПЕЦИФИКАЦИЯ

ВИД ТОВАРА: Варочные поверхности ТИП ПОВЕРХНОСТИ: Кремовый СЕРИЯ: TREND LINE 750 МОДЕЛЬ: FHTL 755 4G TC PWC

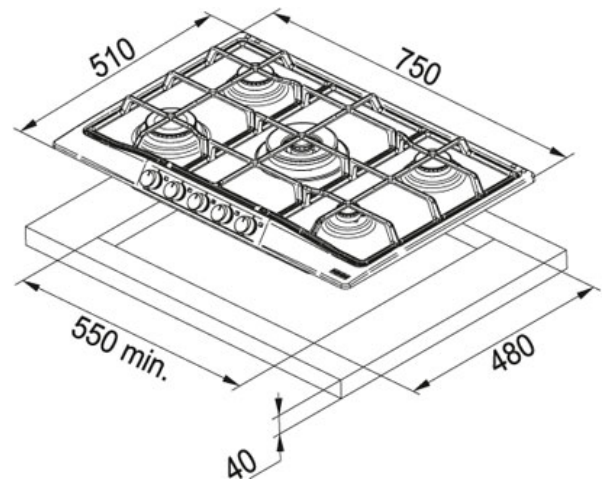

## Информация о товаре

Артикул	106.0183.111
Тип	Независимая газовая варочная поверхность
Кол-во конфорок	5
Мощность (Вт)	Экономичная 1000W Средней мощности 2x1750W Тройная корона
Напряжение (В)	220-240
Тип управления	Поворотные ручки
Решетки	Чугун
Размеры	750 ммx510 мм
Размеры выреза	550 ммx480 мм
Глубина	40 мм

## Особенности



Нержавеющая сталь  
AISI 304



Комплект ручек  
(опция)



Газ-контроль



Чугунные решетки



Электроподжиг

Аксессуары



112.0067.739



112.0188.644



112.0188.697

Подходящие товары



110.0181.672



116.0183.316